

3/2-Wege-Geradsitzventil, für Medien bis +180°C, DN13-50



Typ 2002 kombinierbar mit



Typ 6012/6014 P
Pilotventil



Typ 8631
TopControl On/Off

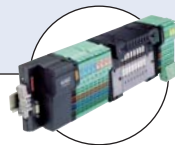

Typ 8640/8644
Ventilinsel



Typ 5470
Magnetventil



Typ 6519 NAMUR

- Kompaktbauweise
- Hohe Lebensdauer
- Gehäusewerkstoff Rotguss
- Verschiedene Durchflusswirkungsweisen und Antriebs-Steuerfunktionen

Das fremdgesteuerte Geradsitzventil besteht aus einem pneumatisch betätigten Kolbenantrieb und einem 3-Wege-Ventilgehäuse. Der Antrieb wird standardmäßig aus PA gefertigt. Auf Anfrage ist PPS für hohe Umgebungstemperaturen (z.B. externe Sterilisation) bis 140°C lieferbar. Die strömungsgünstigen Ventilgehäuse aus Rotguss ermöglichen hohe Durchflusswerte. Die bewährte selbstnachstellende Stopfbuchse gewährleistet hohe Dichtheit.

Durch Vertauschen von Druck- und Arbeitsanschlüssen können bei gleicher Steuerfunktion verschiedene fluidische Steuerfunktionen erzielt werden.

Diese wartungsfreien und robusten Ventile können mit einem umfassenden Zubehörteilesortiment für Stellungsanzeige, Hubbegrenzung oder Handnotbetätigung nachgerüstet werden.

■ **Hinweis:** Bei PA-Antrieben der Größen 50 und 63 ist die Kombination von maximaler Medientemperatur und maximaler Umgebungstemperatur im folgenden Diagramm angegeben:

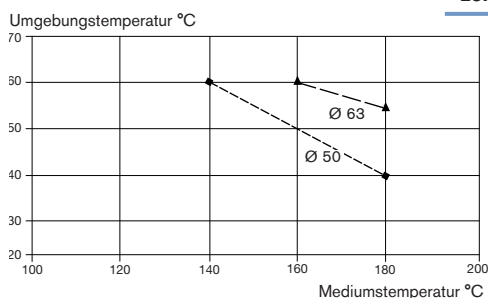

Technische Daten	
Nennweite	DN 13 - 50
Gehäusewerkstoff	Rotguss
Antriebswerkstoffe	PA (PPS auf Anfrage)
Dichtwerkstoff	PTFE
Medien	Wasser, Alkohole, Öle, Treibstoffe, Hydraulikflüssigkeit, Laugen, Salzlösungen, organische Lösungsmittel, Heißwasser, Dampf
Viskosität	max. 600 mm ² /s
Stopfbuchse (mit Silikonfett)	PTFE V-Ringe mit Federkompensation
Mediumtemperatur ■	-10° bis +180 °C
Umgebungstemperatur bei PA-Antrieb ■	-10° bis +60 °C
bei PPS-Antrieb	+5 bis +140°C
Antriebsgröße Ø 50-80	+5 bis +90°C, (kurzzeitig bis 140°C)
Antriebsgröße Ø 100-125	
Einbaulage	Beliebig, vorzugsweise Antrieb nach oben
Steuermedium	Neutrale Gase, Luft
Max. Steuerdruck	10 bar
	7 bar mit Antriebsgröße Ø 125
Leitungsanschluss	Muffenanschluss nach ISO 228

Bestell-Tabelle Ventile in Ruhestellung Druckanschluss 1 geschlossen (weitere Ausführungen auf Anfrage)

Steuerfunktion	Leitungsanschluss	Nennweite [mm]	Antriebsgröße Ø [mm]	Kv-Wert Wasser [m³/h]		Mindeststeuerdruck [bar]	Max. Betriebsdruck bis 180°C [bar]		Gewicht	Bestell-Nr. PA- Antrieb
				1 → 2	2 ↑ 3		1 ↑ 2	2 ↑ 3 2 ↑ 1		
A 3/2-Wege-Ventil, in Ruhestellung Leitungsanschluss 1 durch Federkraft geschlossen	G 1/2	13	50	7	4,5	4,4	11	16	1,3	002 131
			63	9	5,5	4,7	16	16	1,6	002 300
	G 3/4	20	50	8,9	6,3	4,4	11	16	1,3	002 132
			63	10,5	6,5	4,7	16	16	1,6	002 301
	G 1	25	63	17	11	4,9	10	16	2,1	002 133
	G 1 1/4	32	80	32	22	6,0	9	16	4,3	002 134
			125	38	24	3,4	14	16	8,1	002 302
	G 1 1/2	40	80	34	24	6,0	9	16	4,3	002 135
			125	40	26	3,4	14	16	8,1	002 303
	G 2	50	125	55	37	4,3	10	16	9,5	002 136

Weitere Ausführungen auf Anfrage

Werkstoff
PPS-Antrieb

Steuerfunktion
Doppeltwirkender Antrieb (I)

Zulassungen
GL

Steuerdruckdiagramm (SFA, Durchflussrichtung 3 → 2)

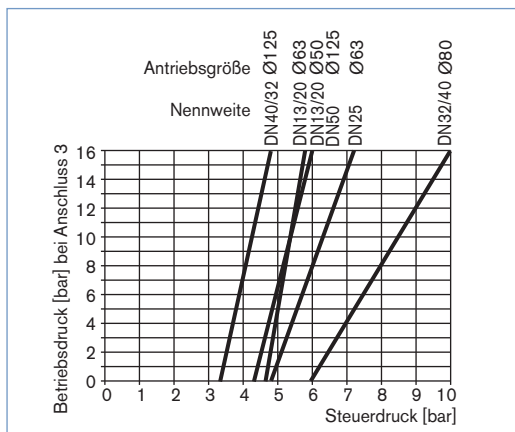

Bestelltable Zubehör

3/2-Wege-Pilotventile mit Hohl-schraube

Dichtwerkstoff Ventil FKM, Dichtwerkstoff Hohl-schraube NBR

Ventil für Antriebsgröße [Ø mm]	Typ	Druckeingang P (Ventilgehäuse)	Arbeitsanschluss A (Hohl-schraube)	Nennweite [mm]	QN-Wert Luft [l/min]	Druckbereich [bar]	Elektrisches Steckerbild Industrie Standard	Elektrische Leistungsaufnahme [W]	Bestell-Nr. pro Spannung/Frequenz [V/Hz]	
									024/DC	230/50
50-63	6012P	Schlauchsteck- verbindung ø6 mm	G 1/4	1,2	48	0-10	Form B	4	552 283	552 286
50-125	6014P	G 1/4	G 1/4	2	120	0-10	Form A	8	424 103	424 107

Gerätesteckdose Typ 2507, Form B oder Typ 2508, Form A

	Bestell-Nr.
Typ 2507, Form B Industriestandard, 0 bis 250 V ohne Beschaltung (Typ 6012 P)	423 845
Typ 2508, Form A nach DIN EN 175301-803, 0 bis 250 V ohne Beschaltung (Typ 6014 P, Typ 0331P)	008 376

Für weiteres Zubehör siehe separates Datenblatt Typ 1062 oder Datenblatt Zubehör Typ 2XXX für das komplette Zubehörprogramm.

Hinweis: Aus konstruktiven Gründen sind Teile des Zubehörs nicht für die Antriebsgrößen Ø 40 mm lieferbar. Bitte Datenblatt Zubehör Typ 2XXX anfordern.

Materialangaben

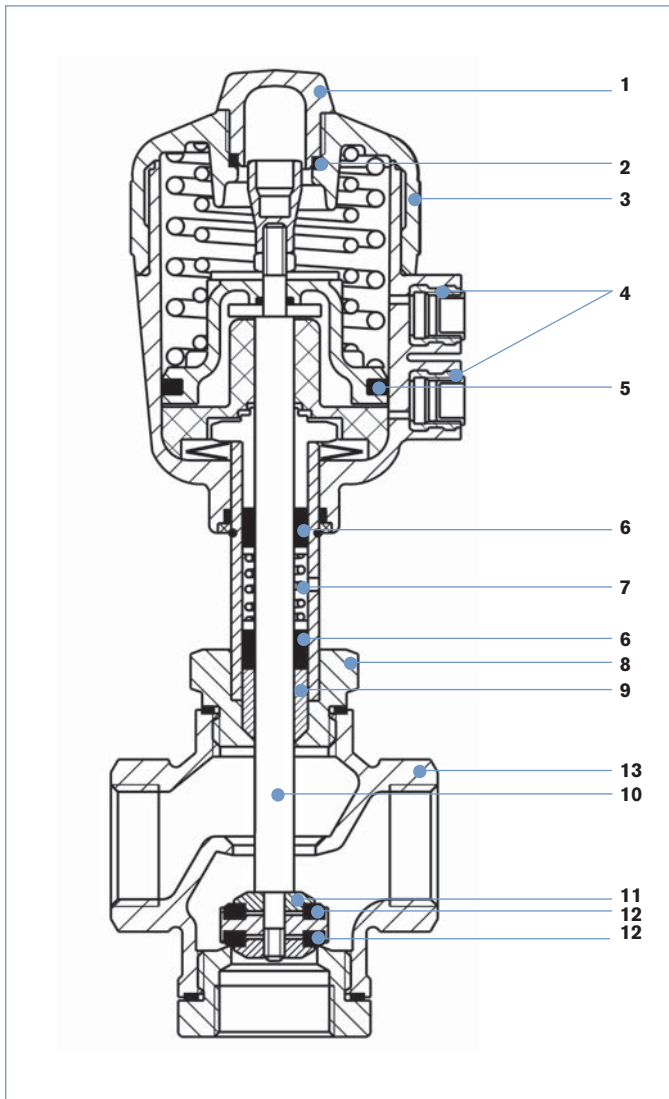

Beschreibung	Material
1 Klarsichthaube	Polycarbonat (PC)
2 O-Ring	FKM
3 Antrieb	Polyamid
4 Steuerluftanschlüsse G 1/4	Messing
5 Kolbendichtung	NBR
6 V-Dichtungen	PTFE
7 Feder	1.4310
8 Nippel	Messing CuZn
9 Abstreifer	PTFE
10 Spindel	1.4401
11 Dichtungsaufnahme	CuZb36Pb1.5
12 Dichtung	PTFE
13 Ventilgehäuse	Rotguss G-CuSn5ZnPb2%Ni

Anschlussbelegung für Durchflusswirkungsweisen C, D, E und F

Antrieb mit Steuerfunktion A
d.h. in Ruhestellung Leitungsanschluss 1 durch Federkraft geschlossen

Durchflusswirkungsweisen	Anschluss		
	1	2	3
C	P	A	R
D	R	A	P
E	P1	A	P2
F	A	P	B

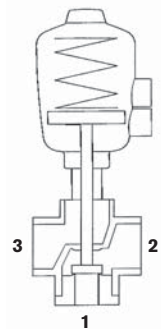

A, B Arbeitsanschlüsse
P, P1, P2 Druckanschlüsse
R Druckentlastung

- C** In Ruhestellung Druckanschluss 1 geschlossen, Arbeitsanschluss 2 entlastet
- D** In Ruhestellung Druckanschluss 3 mit dem Arbeitsanschluss 2 verbunden, Entlastung 1 geschlossen
- E** Mischventil
In Ruhestellung Druckanschluss 3 mit dem Arbeitsanschluss 2 verbunden, Druckanschluss 1 geschlossen
- F** Verteilerventil
In Ruhestellung Druckanschluss 2 mit dem Arbeitsanschluss 3 verbunden, Arbeitsanschluss 1 geschlossen

Abmessungen [mm]

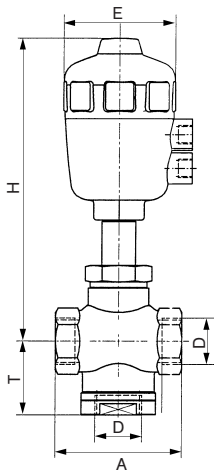

Nennweite	Antriebsgröße Ø	Leitungsanschluss D	A	E	H	T
13	50	G 1/2	75	64	179	49
	63	G 1/2	75	80	213	49
20	50	G 3/4	75	64	179	49
25	63	G 1	90	80	216	52,5
32	80	G 1 1/4	120	101	237	66
	125	G 1 1/4	120	153	336	66
40	80	G 1 1/2	120	101	237	66
	125	G 1 1/2	120	153	336	66
50	125	G 2	160	153	350	85

DTS 1000010878 DE Version: F Status: RL (released | freigegeben | validé) printed: 01.03.2010

Klicken Sie bitte hier, um die für Sie zuständige Bürkert Niederlassung in Ihrer Nähe zu finden →

www.burkert.com

Bei speziellen Anforderungen beraten wir Sie gerne.

Technische Änderungen vorbehalten

1003/4_DE-de_00890497